

**RASPORED SASTAVLJANJA**

**1 STEZNI VIJAK**

Pričvrstite stezne vijke pomoću odvijača za drvene noge i top stola.

**2 SPAJANJE VEZNE PLOČE**

Postavite veznu ploču između drvenih nogu.

**3 EKSCENTRIČNA SPOJKA**

Umetnite spojke u rupe na veznoj ploči, te ih zategnite pomoću odvijača. Zatim spustite radnu ploču stola na postavljene donji dio, te također umetnite spojke u drvene noge. Odvijačem pritegnite spojke.

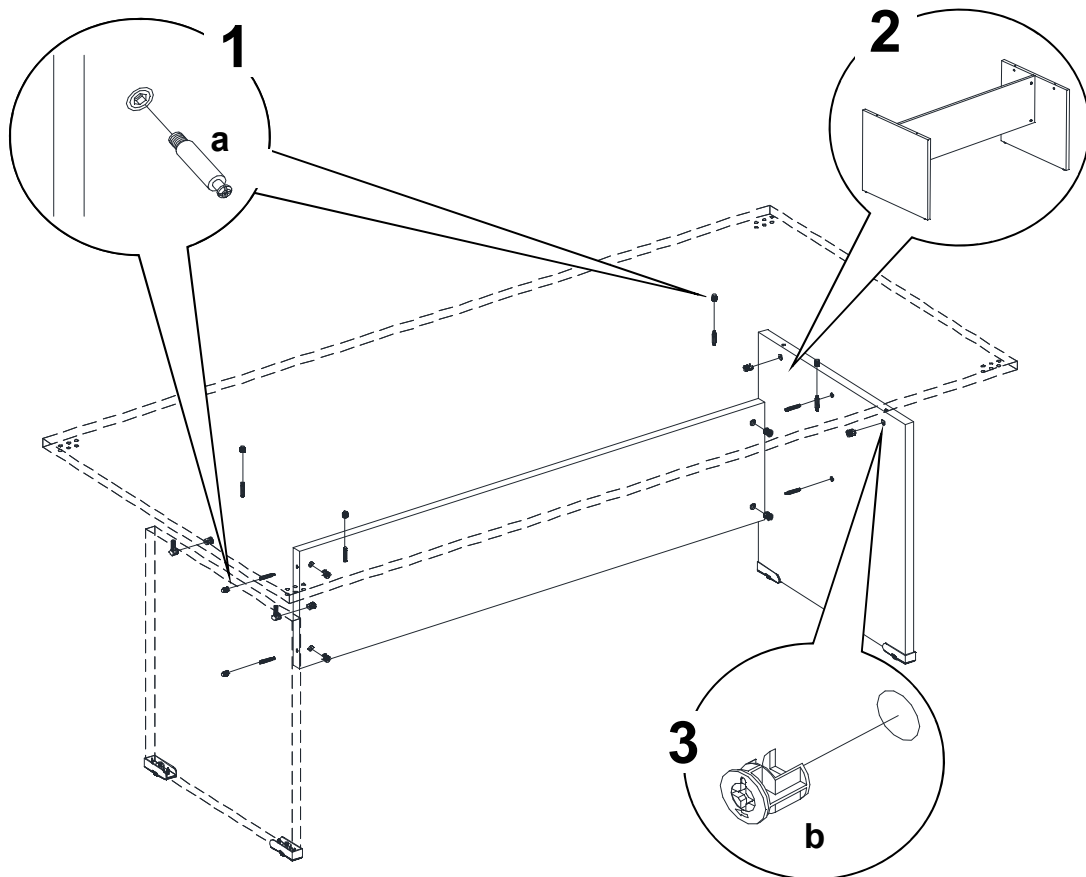

SKICA	OPIS ARTIKLA	BROJ KUTIJA	UKUPNI VOLUMEN	UKUPNA TEŽINA
	<b>KONFERENCIJSKI STOL S DRVENIM NOGAMA</b> dim: 210x100x74h cm	2 kom	0, m <sup>3</sup>	,0 kg

MONTAŽNI MATERIJAL				ALAT POTREBAN ZA MONTAŽU
<b>Količina</b>	8 kom	8 kom		Križni odvijač 2
<b>Opis</b>	Stezni vijak	Ekscentrična spojka		
<b>Skica</b>				
<b>Oznaka</b>	a	b		+